

JVC



ENGLISH

DEUTSCH

FRANÇAIS

NETERLANDS

CD RECEIVER
CD-RECEIVER
RECEPTEUR CD
CD-RECEIVER

KD-S611

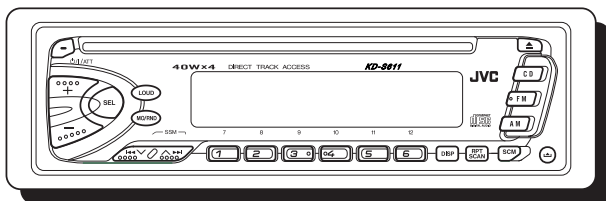
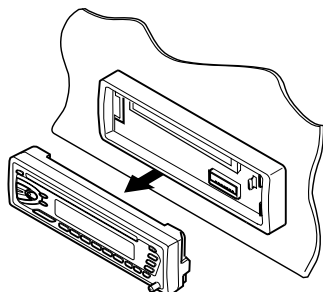

COMPACT
disc
DIGITAL AUDIO

For installation and connections, refer to the separate manual.
Für den Einbau und die Anschlüsse siehe das eigenständige Handbuch.
Pour l'installation et les raccordements, se référer au manuel séparé.
Bijzonderheden over de installatie en aansluiting van het apparaat vindt u in de desbetreffende handleiding.

INSTRUCTIONS

BEDIENUNGSANLEITUNG
MANUEL D'INSTRUCTIONS
GEBRUIKSAANWIJZING

GET0005-001A
[E]

Abbildung und Position der am Gerät befindlichen Aufkleber

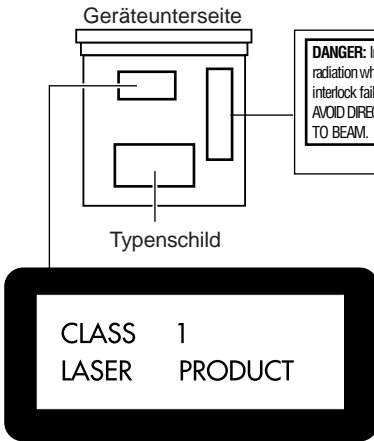

DANGER: Invisible laser radiation when open and interlock failed or defeated. AVOID DIRECT EXPOSURE TO BEAM. (e)	ADVARSEL: Usynlig laserstråling ved åpning, når sikkerhetsafbrydere er ute af funktion. Undgåudssettelse for stråling. (d)	WARNING: Osynlig laserstråling når denna del är öppnad och spärrar är urkopplad. Betrakta ej strålen. (s)	VARO: Avattaessa ja suojalukitus ohitettaessa olet alttiina näkyvättömälle lasersäteilylle. Älä katso säiteeseen. (f)
---	---	--	--

Achtung:
Die Klassifikation der Laserkomponente in diesem Gerät liegt über Laser-Klasse 1.

WICHTIG FÜR LASER-GERÄTE

Vorsichtsmaßnahmen:

1. **LASER-PRODUKT DER KLASSE 1**
2. **GEFAHR:** Unsichtbare Laserstrahlung bei Öffnung und fehlerhafter oder beschädigter Sperre. Direkten Kontakt mit dem Strahl vermeiden!
3. **ACHTUNG:** Das Gehäuseoberteil nicht abnehmen. Das Gerät enthält keinerlei Teile, die vom Benutzer gewartet werden können. Überlassen Sie Wartungsarbeiten qualifizierten Kundendienst-Fachleuten.
4. **ACHTUNG:** Der Compact Disc-Player arbeitet mit unsichtbaren Laserstrahlen und ist mit Sicherheitsschaltern ausgestattet, die die Aussendung von Strahlen verhindern, wenn bei Öffnen des CD-Halters die Sicherheitssperren gestört oder beschädigt sind. Es ist gefährlich, die Sicherheitsschaltung zu deaktivieren.
5. **ACHTUNG:** Falls die Verwendung der Regler, Einstellungen oder Handhabung von den hierin gegebenen Anleitungen abweichen, kann es zu einer gefährlichen Strahlenfreisetzung kommen.

Zurücksetzen des Geräts

Die Tasten SEL (Select) und **⏻/I/ATT** (Bereitschaft/Ein/ATT) mehrere Sekunden lang gleichzeitig gedrückt halten.

Dadurch wird der eingebaute Mikro-Computer zurückgesetzt.

HINWEIS:

- Ihre Voreinstellungen – wie Vorwahlkanäle oder Klangeinstellungen – werden ebenfalls gelöscht.
- Wenn eine CD im Gerät eingelegt ist, wird sie beim Zurücksetzen des Geräts ausgeworfen. Achten Sie darauf, die CD nicht fallenzulassen.

⏻/I/ATT
(Bereitschaft/Ein/ATT)

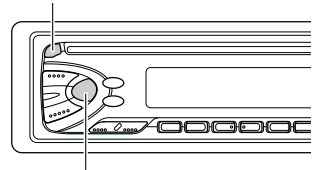

SEL (Select)

Hinweis:

Zu diesem Gerät wird eine Identifikationskarte mitgeliefert, auf der die Gerätechassis-Nummer vermerkt ist. Heben Sie diese Karte getrennt vom Gerät auf. Im Falle eines Diebstahls kann sie die Geräteidentifizierung erleichtern.

VOR DEM GEBRAUCH

* Für die Sicherheit...

- Die Lautstärke nicht zu laut stellen, da dadurch Außengeräusche überdeckt und das Autofahren gefährlich wird.
- Das Auto vor dem Durchführen von komplizierten Bedienungen anhalten.

* Temperatur im Auto...

Wenn Sie das Auto für lange Zeit in heißem oder kaltem Wetter parken, bitte warten, bis die Temperatur im Auto sich normalisiert hat, bevor Sie das Gerät einschalten.

Wir danken Ihnen für den Kauf eines JVC Produkts. Bitte lesen Sie die Anleitung vollständig durch, bevor Sie das Gerät in Betrieb nehmen, um sicherzustellen, daß Sie alles vollständig verstehen und die bestmögliche Leistung des Geräts erhalten.

INHALTSVERZEICHNIS



Zurücksetzen des Geräts 2

GRUNDBEDIENUNGEN 4

RADIOBETRIEB 5

Radiohören 5

Speichern der Sender 6

 Automatische UKW-Vorabstimmung:SSM 6

 Manuelles Vorabstimmen 7

Anwahl eines vorabgestimmten Senders 8

Andere praktische Tuner-Funktionen 9

 Suchdurchlaufen der Rundfunksender 9

 Wählen des UKW-Empfangstons 9



CD-BETRIEB 10

Abspielen einer CD 10

Finden eines Titels oder eines bestimmten Abschnittes

 auf einer CD 11

Wählen der CD-Abspielbetriebsarten 12

Unterdrücken des CD-Auswurfs 12



TONEINSTELLUNGEN 13

Klang-Einstellschritte 13

Die Lautstärkefunktion ein/auschalten 14

Verwenden des Klangregelungsspeichers (SCM) 15

 Auswählen und Speichern der Klangmodi 15

 Abrufen der Klangmodi 16

Deaktivieren der erweiterten SCM-Funktion 17

Speichern Ihrer eigenen Toneinstellungen 18



ANDERE WICHTIGE FUNKTIONEN 19

Stellen der Uhr 19

Auswählen der Pegelanzeige 20

Abnehmen des Bedienteils 21



WARTUNG 22

Handhaben der CDs 22

FEHLERSUCHE 23



TECHNISCHE DATEN 24

DEUTSCH

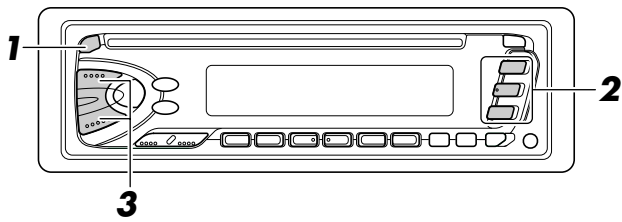

Hinweis:
Wenn Sie das Gerät erstmals verwenden, stellen Sie bitte die eingebaute Uhr korrekt ein, siehe Seite 19.

DEUTSCH

1

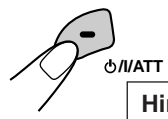

Das Gerät einschalten.

Hinweis zum Ein-Tastendruck-Betrieb:
Wenn Sie die Programmquelle Tuner in Schritt 2 unten wählen, wird das Gerät automatisch eingeschaltet. Sie brauchen dafür nicht /ATT zu drücken.

2

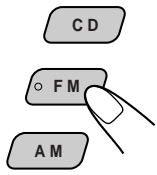

Die Programmquelle wählen.

Für die Bedienung des Tuners siehe Seiten 5 – 9.
Zum Bedienen des CD-Spielers, siehe Seiten 10 – 12.

3

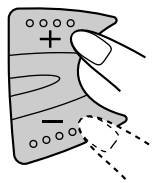

Die Lautstärke einstellen



Der Lautstärkepegel wird angezeigt
Lautstärkepegelanzeige

4

Den Klang wie gewünscht einstellen (siehe seite 13 – 18).

Für ein sofortiges Absenken der Lautstärke

Kurz /ATT beim Hören einer beliebigen Programmquelle drücken. "ATT" blinkt auf der Anzeige und die Lautstärke fällt sofort ab.

Zur Wiederherstellung der vorherigen Lautstärke die Taste nochmals kurz drücken.

Zum Ausschalten des Geräts

Drücken Sie die Taste /ATT, und halten Sie sie länger als 1 Sekunde gedrückt.

Radiohören

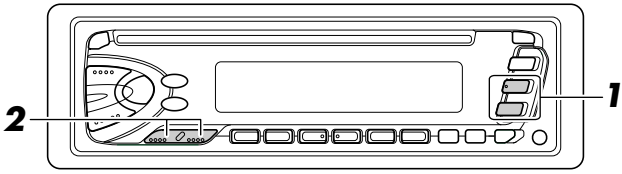

1

Wählen Sie den Empfangsbereich (FM1, FM2, FM3 oder AM).

Sie können zwischen FM1, FM2 und FM3 wählen, wenn Sie einen UKW-Sender hören möchten.

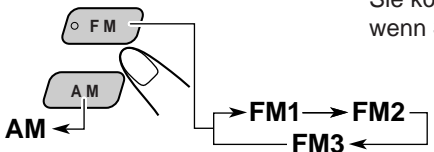

Das ausgewählte Band wird angezeigt

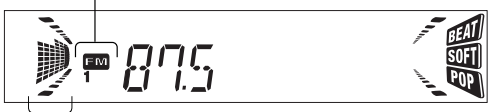

Lautstärkepegelanzeige

2

Beginnen Sie mit der Suche nach einem Sender.

Wenn ein Sender empfangen wird, Stoppt die Suche.

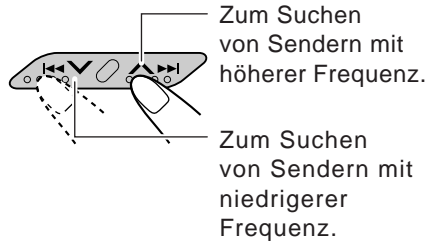

Zum Anhalten der Suche bevor ein Sender empfangen wird, die gleiche Taste, die Sie für die Suche gedrückt haben, nochmals drücken.

Zum Feinabstimmen einer bestimmten Frequenz ohne Suchlauf:

- 1 Den Empfangsbereich (FM (UKW) oder AM (MW/LW)) wählen.
FM oder AM drücken.
- 2 **▲▶▶ oder ◀◀▼ drücken und halten**, bis „M“ auf der Anzeige blinkt. Jetzt können Sie die Frequenz von Hand ändern, während „M“ blinkt.
- 3 **▲▶▶ oder ◀◀▼ wiederholt drücken**, bis die von Ihnen gewünschte Frequenz erreicht ist.
 - Wenn Sie die Taste gedrückt halten, ändert sich die Frequenz (in 50 kHz Intervallen bei UKW und 9 kHz Intervallen bei MW/LW), bis Sie die Taste freigeben.



Speichern der Sender

Sie können Rundfunksender auf zwei Arten abspeichern.

- Automatisches Vorabstimmen der UKW-Sender:SSM (Strong-station Sequential Memory = Sequentialspeicher für starke Sender)
- Manuelles Vorabstimmen für UKW- und MW-Sender

Automatische UKW-Vorabstimmung:SSM

Sie können 6 lokale UKW-Sender pro UKW-Empfangsbereich (FM1, FM2 und FM3) vorabstimmen.

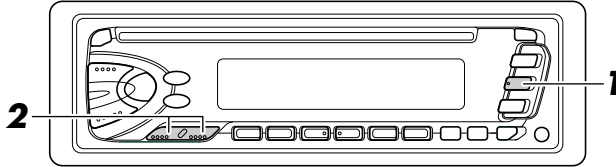

1

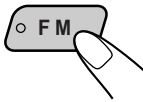

Die gewünschte Empfangsbereichszahl (FM1, FM2 oder FM3), in der UKW-Sender gespeichert werden sollen, wählen.

2

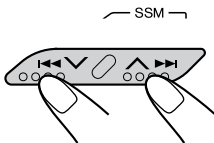

Die beiden Tasten länger als 2 Sekunden drücken und halten.

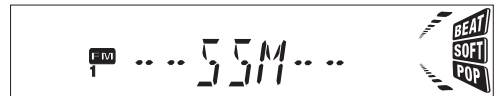

„SSM“ erscheint und erlischt bei Abschluß der automatischen Vorabstimmung wieder.

Die lokalen UKW-Sender mit den stärksten Signalen werden gesucht und automatisch in der Empfangsbereichszahl (FM1, FM2 oder FM3), die Sie gewählt haben, gespeichert. Diese vorabgestimmten Sender werden auf den Nummerntasten abgespeichert – Nr. 1 (niedrigste Frequenz) bis Nr. 6 (höchste Frequenz).

Wenn die automatische Vorabstimmung abgeschlossen ist, wird der Sender der Taste 1 automatisch angewählt.

Manuelles Vorabstimmen

Sie können bis zu 6 Sender pro Empfangsbereich (FM1, FM2, FM3 und AM) von Hand vorabstimmen.

BEISPIEL: Speichern des UKW-Senders 88.3 MHz auf der numerischen Taste 1 des FM1-Empfangsbereichs.

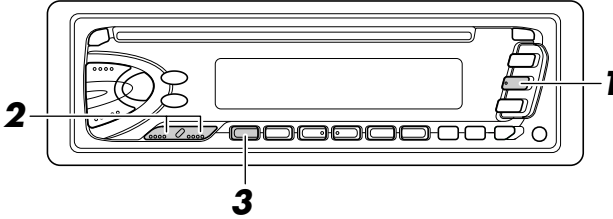

1 Den FM1-Empfangsbereich wählen.

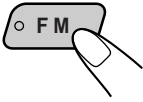

2 Auf den Sender 88.3 MHz abstimmen.
Siehe Seite 5 zum Abstimmen auf einen Sender.

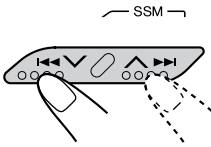

3 Drücken Sie die Taste, und halten Sie sie länger als 2 Sekunden gedrückt.



"P1" blinkt einige Sekunden lang.

4 Das obige Verfahren zum Speichern der anderen Sender auf andere numerische Tasten wiederholen.

Hinweise:

- Ein vorheriger vorabgestimmter Sender wird gelöscht, wenn ein neuer Sender auf der gleichen numerischen Taste abgespeichert wird.
- Vorabgestimmte Sender werden gelöscht, wenn die Stromversorgung des Speicherstromkreises unterbrochen wird (z.B. beim Wechseln der Batterie). In diesem Fall die Sender nochmals vorabstimmen.

Anwahl eines vorabgestimmten Senders

Sie können einfach einen vorabgestimmten Sender aufrufen.

Bedenken Sie, daß Sie zuerst Sender speichern müssen. Wenn Sie das noch nicht getan haben, lesen Sie die Seiten 6 und 7.

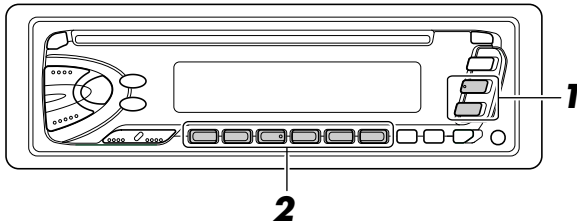

1

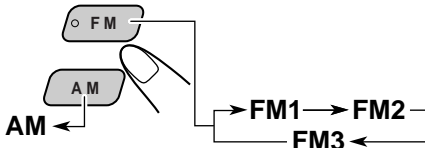

Den gewünschten Empfangsbereich (FM1, FM2, FM3 oder AM) auswählen

2

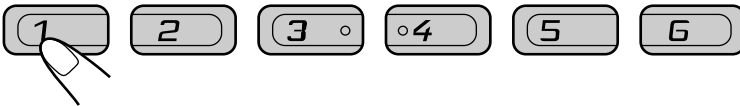

Die gewünschte Zahl (1 – 6) für den vorabgestimmten Sender wählen.

Andere praktische Tuner-Funktionen

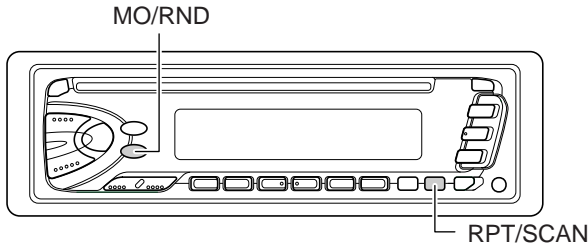

Suchdurchlaufen der Rundfunksender

Wenn Sie RPT/SCAN während des Radiohörens drücken, beginnt ein Suchdurchlauf der Rundfunksender. Immer wenn ein Sender abgestimmt ist, hält der Suchdurchlauf für ungefähr 5 Sekunden (abgestimmte Frequenzzahl blinkt auf der Anzeige) und Sie können überprüfen, welche Sendung gerade ausgestrahlt wird.

Möchten Sie sich diese Sendung anhören, drücken Sie die gleiche Taste nochmals und der Suchdurchlauf wird beendet.

Wählen des UKW-Empfangstons

Wenn eine UKW-Stereosendung schwer zu empfangen ist:

MO/RND (Mono/Zufall) beim Hören einer UKW-Stereo-Sendung drücken. Der Ton, den Sie nun hören, wird monaural, der Empfang jedoch besser.

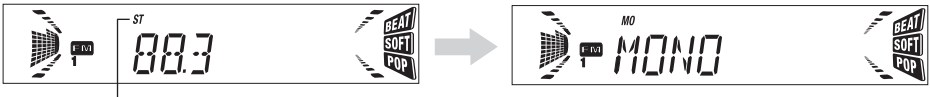

Leuchtet auf, wenn eine UKW-Sendung in Stereo empfangen wird

Zum Wiederherstellen des Stereo-Effekts die gleiche Taste nochmals drücken.



Abspielen einer CD

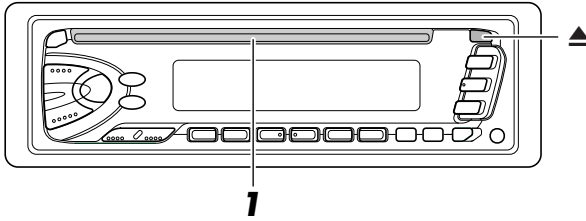

1

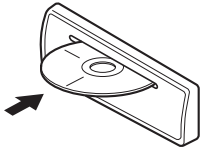

Eine CD in den Ladeschlitz einlegen.

Das Gerät schaltet sich ein, nimmt eine CD und beginnt automatisch abzuspielen.

- Wenn Sie eine CD falsch einlegen, wird „EJECT“ im Display angezeigt, und die CD wird automatisch ausgeworfen.

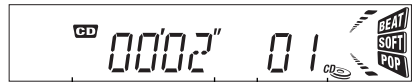
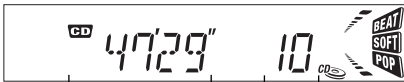
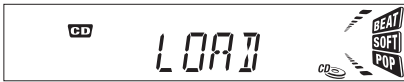

Gesamtspielzeit der eingelegten CD

Gesamttitelzahl der eingelegten CD

Bisherige Spielzeit

Derzeitiger Titel

Hinweis zum Ein-Tastendruck-Betrieb:

Befindet sich bereits eine CD im Ladeschlitz, wird durch Drücken von „CD“ das Gerät eingeschaltet und das Abspielen beginnt automatisch.

VORSICHT beim Einstellen der Lautstärke

CDs erzeugen weniger Störgeräusche als andere Musikquellen. Ist die Lautstärke für den Tuner eingestellt, können die Lautsprecher z.B. beschädigt werden, wenn die Lautstärke plötzlich ansteigt. Daher die Lautstärke zurücknehmen, bevor eine CD abgespielt wird, und die Lautstärke ggf. während des Abspielens einstellen.

Zum Beenden des Abspielens und Auswerfen der CD

▲ drücken.

Das Abspielen der CD wird unterbrochen und die CD automatisch aus dem Ladeschlitz ausgeworfen. Als Signalquelle wird der Tuner aktiviert (und der zuletzt empfangene Sender wird wiedergegeben).

Wechseln Sie die Musikquelle zu UKW oder MW oder LW, wird das Abspielen der CD ebenfalls unterbrochen (diesmal jedoch ohne Auswurf der CD).

- Wird die ausgeworfene CD nicht innerhalb von 15 Sekunden entnommen, wird die CD automatisch wieder in den Ladeschlitz eingefahren, um sie vor Staub zu schützen. (Die CD wird diesmal jedoch nicht abgespielt.)
- Sie können die CD auswerfen lassen, indem Sie das Gerät ausschalten.



Finden eines Titels oder eines bestimmten Abschnittes auf einer CD

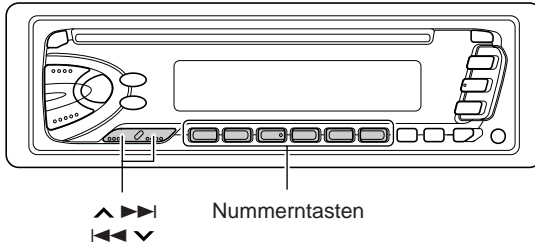

Zum schnellen Vorwärts- oder Rückwärtsspulens eines Titels

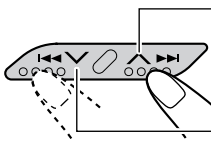

Bei laufender CD **^ >>>**, drücken und halten, um den Titel schnell vorzuspulen.

Bei laufender CD **<<< v**, drücken und halten, um den Titel zurückzuspulen.

Zum Weitergehen zum nächsten Titel oder zur Rückkehr zum vorherigen Titel

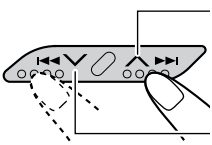

Bei laufender CD **^ >>>** kurz drücken, um zum Ende des derzeitigen Titels zurückzukehren. Mit jedem Drücken der Taste wird der Anfang des jeweils nächsten Titels gesucht und abgespielt.

Bei laufender CD **<<< v** kurz drücken, um zum Anfang des derzeitigen Titels zurückzukehren. Mit jedem Drücken der Taste wird der Anfang des jeweils vorherigen Titels gesucht und abgespielt.

Direktes Anfahren eines bestimmten Titels

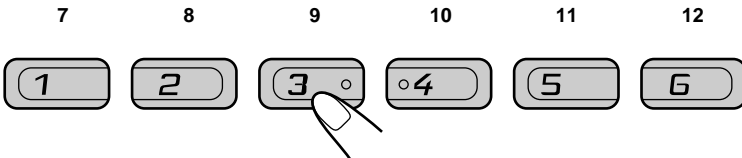

Die Nummerntaste, die der Titelnummer entspricht drücken, um sein Abspielen zu beginnen.

- Zum Wählen einer Titelnummer von 1 – 6:
1 (7) – 6 (12) kurz drücken.
- Zum Wählen einer Titelnummer von 7 – 12:
1 (7) – 6 (12) drücken und länger als 1 Sekunde halten.



Wählen der CD-Abspielbetriebsarten

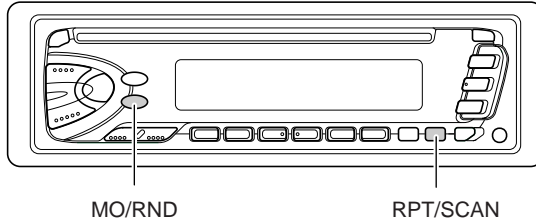

Zum Abspielen der Titel nach dem Zufallsprinzip (Zufallswiedergabe)



Sie können alle Titel auf einer CD nach dem Zufallsprinzip abspielen.

Jedes Mal, wenn Sie MO/RND (Mono/Zufall) bei laufender CD drücken, wird die CD-Zufallswiedergabe jeweils ein- oder ausgeschaltet. Ist die Zufallswiedergabe eingeschaltet, leuchtet die RND-Anzeige auf der Anzeige auf und ein Titel wird nach dem Zufallsprinzip ausgewählt und abgespielt.



Zum wiederholten Abspielen der Titel (Wiederholung)



Sie können den derzeitigen wiederholt abspielen.

Jedes Mal, wenn Sie RPT(Wiederholung)/SCAN bei laufender CD drücken, wird die Wiederholungsbetriebsart jeweils ein- oder ausgeschaltet. Ist die Wiederholungsbetriebsart eingeschaltet, leuchtet die RPT-Anzeige auf der Anzeige auf.

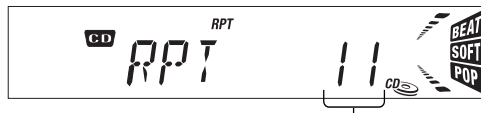

Titelnummer des derzeit abspielenden Titels

Unterdrücken des CD-Auswurfs

Sie können den CD-Auswurf unterdrücken und eine CD im Ladeschlitz „sperren“.

CD und ▲ bei laufender CD länger als 2 Sekunden drücken und halten.

„EJECT“ (auswerfen) blinkt ungefähr 5 Sekunden lang auf der Anzeige. Die CD ist „gesperrt“.

Zum Widerrufen der Unterdrückung und „entriegeln“ der CD, CD“ und ▲ wieder länger als 2 Sekunden drücken und halten. „EJECT“ auswerfen erscheint auf der Anzeige und die CD wird aus dem Ladeschlitz ausgeworfen.



Klang-Einstellschritte

Sie können das Klangbild wie gewünscht einstellen.

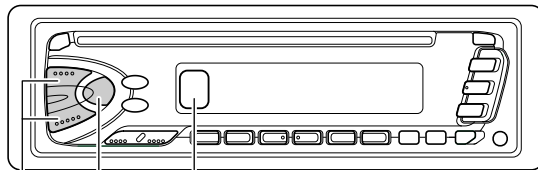

2 **1** Anzeige der Entzerrungscharakteristik

1

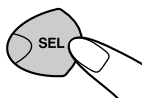

Die einzustellende Position wählen.

→ **BASS** → **TRE** → **FAD** → **BAL** → **VOL**

Anzeige	Zu tun:	Bereich
BASS (Baß)	Einstellen der Tiefen	-6 (min.) — +6 (max.)
TRE (Treble)	Einstellen der Höhen	-6 (min.) — +6 (max.)
FAD (Ausblender)*	Einstellen des vorderen und hinteren Lautsprecherausgleichs	R6 (nur hinten) — F6 (nur vorne)
BAL (Ausgleich)	Einstellen des linken und rechten Lautsprecherausgleichs	L6 (nur links) — R6 (nur rechts)
VOL (Lautstärke)	Einstellen der Lautstärke	00 (min.) — 50 (max.)

Hinweis:

* Wenn Sie eine Anlage mit zwei Lautsprechern verwenden, setzen Sie den Ausblender auf „00“.

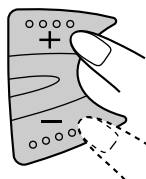

Lautstärkekontur einstellen.

Die Entzerrungscharakteristik ändert sich, wenn Sie die Baß- oder Höheneinstellung ändern

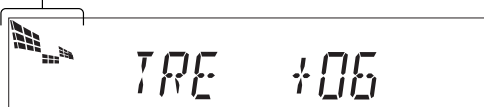

Hinweis:

Normalerweise dienen die Taste + und - als Lautstärke-Regelungstasten. Sie müssen daher nicht „VOL“ wählen, um die Lautstärke einzustellen.



Die Lautstärkefunktion ein/ausschalten

Das menschliche Gehör ist weniger empfindlich für niedrige und hohe Frequenzen bei geringer Lautstärke.

Die Lautstärkenfunktion kann diese Frequenzen verstärken, um einen gut ausgeglichenen Ton bei geringer Lautstärke zu schaffen.

Jedes Mal, wenn Sie LOUD (laut) drücken, wird die Lautstärkenfunktion jeweils ein- oder ausgeschaltet.

DEUTSCH



Verwenden des Klangregelungsspeichers (SCM)

Sie können für alle Wiedergabesignalquellen eine vorgegebene Klangeinstellung auswählen und speichern (**erweiterte SCM-Funktion**).

Auswählen und Speichern der Klangmodi

Sobald Sie einen Klangmodus ausgewählt haben, wird er im Speicher gesichert und immer wieder abgerufen, wenn Sie dieselbe Signalquelle auswählen. Ein Klangmodus kann für alle folgenden Signalquellen gespeichert werden: FM1, FM2, FM3, AM und CD.

- Wenn Sie nicht möchten, daß ein separater Klangmodus für jede einzelne Wiedergabesignalquelle gespeichert wird, sondern statt dessen derselbe Klangmodus für alle Signalquellen verwendet wird, finden Sie hierzu weitere Informationen auf Seite 17 unter "Deaktivieren der erweiterten SCM-Funktion".

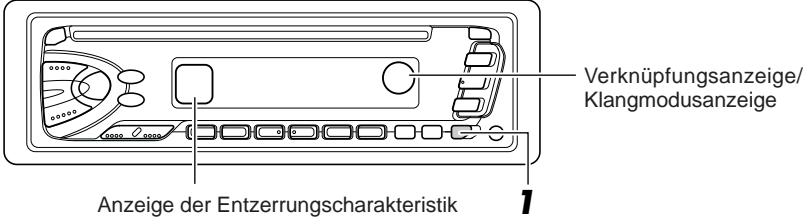

1

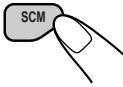

Wählen Sie den gewünschten Klangmodus.

Wenn Sie diese Taste mehrfach hintereinander drücken, ändert sich der Klangmodus wie folgt:

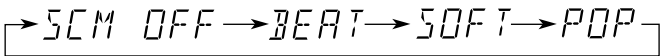

- Wenn „SCM LINK“ auf „LINK ON“ gesetzt ist, kann der ausgewählte Klangmodus für die aktuelle Signalquelle gespeichert werden. Die Klangeinstellung wird dann nur auf die aktuelle Signalquelle angewendet. Wenn Sie die Wiedergabequelle ändern, blinkt die Anzeige SCM im Display.
- Wenn „SCM LINK“ auf „LINK OFF“ gesetzt ist, wird der ausgewählte Klangmodus auf jede Signalquelle angewendet.

Anzeige	Verwendung für	Gespeicherte Werte		
		Baß	Höhen	Lautstärkekontur
SCM OFF	(lineare Einstellung)	00	00	Ein
BEAT	Rock- oder Disco-Musik	+2	00	Ein
SOFT	Ruhige Hintergrundmusik	+1	-3	Aus
POP	Unterhaltungsmusik	+4	+1	Aus



Abrufen der Klangmodi

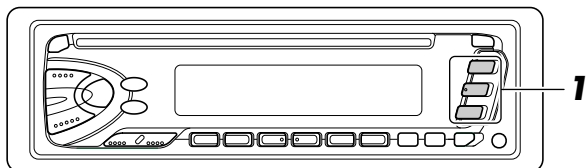

1

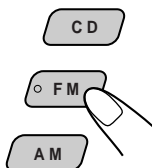

Wählen Sie die Signalquelle aus, während die Anzeige „SCM“ im Display leuchtet. Die Anzeige „SCM“ beginnt zu blinken, und der Klangmodus, der für die ausgewählte Signalquelle im Speicher gesichert wurde, wird abgerufen.



Hinweise:

- Sie können jeden Klangmodus nach Ihrem Geschmack anpassen und im Speicher sichern. Wenn Sie den Originalklang anpassen und speichern wollen, finden Sie hierzu Anweisungen unter „Speichern eigener Klangeinstellungen“ auf Seite 18.
- Auf Seite 13 und 14 wird beschrieben, wie Sie die Baß- und Höhenverstärkung anpassen oder die Loudness-Funktion ein- oder ausschalten können. (Die Einstellungen werden deaktiviert, wenn eine andere Signalquelle ausgewählt wird.)

Deaktivieren der erweiterten SCM-Funktion

Sie können die erweiterte SCM-Funktion (Sound Control Memory-Funktion) deaktivieren und die Verknüpfung zwischen den Klangmodi und Wiedergabesignalquellen aufheben.

Es ist möglich, daß werkseitig für alle Signalquellen ein separater Klangmodus gespeichert wurde. Sie können die Klangmodi ändern, indem Sie einfach die Signalquellen ändern.

LINK ON: erweiterte SCM-Funktion (unterschiedliche SCM für verschiedene Klangquellen)

LINK OFF: konventionelle SCM-Funktion (ein SCM für alle Signalquellen)

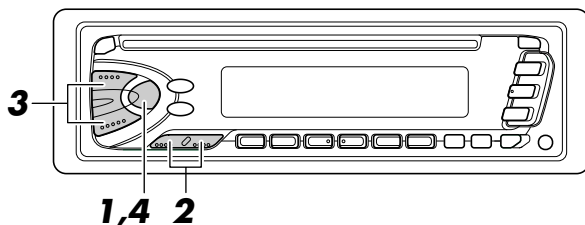
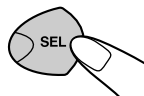

1

Drücken Sie die Taste SEL, und halten Sie sie länger als 2 Sekunden gedrückt.

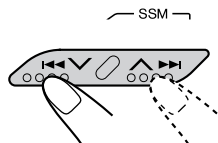
„CLOCK H“, „CLOCK M“, „SCM LINK“ oder „LEVEL“ wird im Display angezeigt.

2

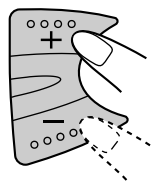
Wählen Sie „SCM LINK“, sofern diese Option noch nicht im Display angezeigt wird.

3

Wählen Sie den gewünschten Modus „LINK ON“ oder „LINK OFF“.

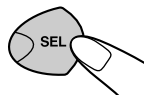
4

Schließen Sie die Einstellung ab.



Speichern Ihrer eigenen Toneinstellungen

Sie können die Tonbetriebsarten (BEAT, SOFT, POP: siehe Seite 15) nach Wunsch einstellen und ihre eigenen Einstellungen speichern.

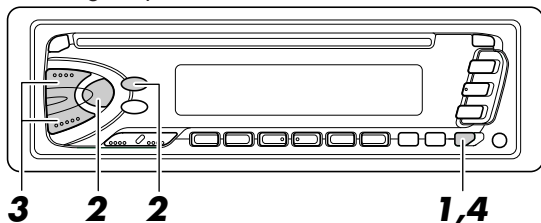

1



Rufen Sie die Tonbetriebsart, die Sie einstellen möchten, auf.

Siehe Seite 15 für Einzelheiten.

**Innerhalb
5 Sekunden**

2

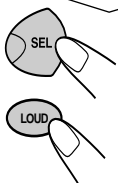

Zum Einstellen der Baß- und Treble-Tonniveau "BAS" oder "TRE" wählen.

Zum Ein- oder Ausschalten der Lautstärkenfunktion
Jedes Mal, wenn Sie LOUD (laut) drücken, wird die Lautstärkenfunktion jeweils ein- oder ausgeschaltet. (→ Gehe zu Schritt 4)

**Innerhalb
5 Sekunden**

3

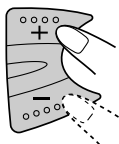

Das Baß- oder Treble-Niveau einstellen.

Siehe Seite 13 für Einzelheiten.

**Innerhalb
5 Sekunden**

4



SCM drücken und halten, bis die Tonbetriebart, die Sie in Schritt **1** gewählt haben, auf der Anzeige blinkt.

Ihre Einstellung ist gespeichert.

5

Das gleiche Verfahren zum Speichern der anderen Einstellungen wiederholen.

Zum Zurückstellen auf die Werkseinstellung

Das gleiche Verfahren wiederholen und die voreingestellten Werte, die in der Tabelle auf Seite 15 aufgeführt werden, wieder zuordnen.

Stellen der Uhr

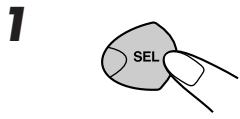
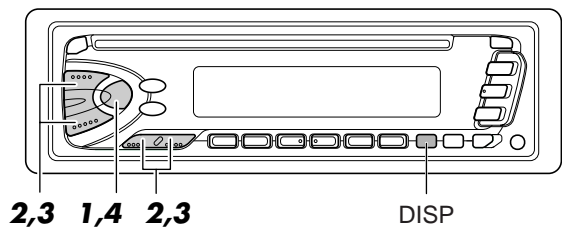

Drücken Sie die Taste SEL, und halten Sie sie länger als 2 Sekunden gedrückt. „CLOCK H“, „CLOCK M“, „SCM LINK“ oder „LEVEL“ wird im Display angezeigt.

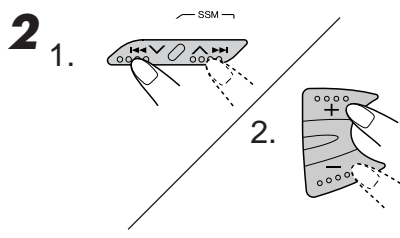

Die Stunde einstellen.
 1. „CLOCK H“ (Uhr, Stunde) wählen, sofern noch nicht auf der Anzeige.
 2. Die Stundenzahl einstellen.

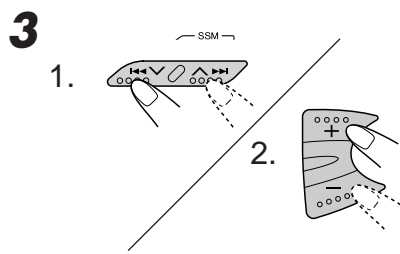

Die Minuten einstellen.
 1. „CLOCK M“ (Uhr, Minute) wählen.
 2. Die Minuten einstellen.

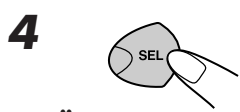

Schließen Sie die Einstellung ab.

Zum Überprüfen der derzeitigen Uhrzeit (Wechseln der Anzeigenbetriebsart)
 DISP (Anzeige) wiederholt drücken. Jedes Mal, wenn Sie die Taste drücken, wechselt die Anzeigenbetriebsart wie folgt.

<p>Während des Tuner-Betriebs:</p> <p>Uhrzeit ↔ Frequenz</p>	<p>Während des Betriebs des CD-Spielers:</p> <p>Uhrzeit ↔ Verstrichene Spielzeit</p>
---	---

• Ist das Gerät nicht eingeschaltet, wenn Sie die Taste DISP drücken, wird die Stromversorgung eingeschaltet. Die Uhrzeit wird 5 Sekunden lang angezeigt, und anschließend wird die Stromversorgung wieder ausgeschaltet. 19

Auswählen der Pegelanzeige

Sie können die Pegelanzeige nach Ihrem Geschmack auswählen. Werkseitig wurde die Einstellung „VOL 2“ aktiviert.

VOL 1: Der Lautstärkepegel und die Entzerrungscharakteristik werden angezeigt.

VOL 2: Die Einstellung „VOL 1“ und die Displaybeleuchtung werden abwechselnd ausgewählt.

OFF: Der Lautstärkepegel und die Entzerrungscharakteristik werden gelöscht.

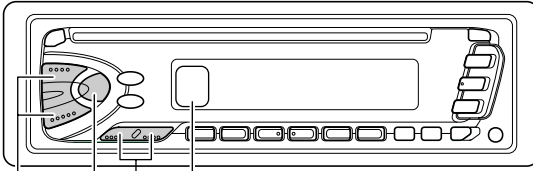

3 1,4 2 Lautstärkepegelanzeige

1



Drücken Sie die Taste SEL, und halten Sie sie länger als 2 Sekunden gedrückt.

„CLOCK H“, „CLOCK M“, „SCM LINK“ oder „LEVEL“ wird im Display angezeigt.

2

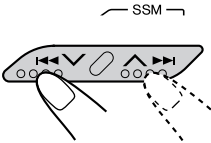

Wälte „LEVEL“, jos sitä ei näytöstä.



3

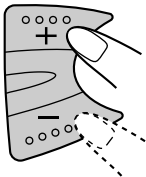

Wählen Sie den gewünschten Modus: „VOL 1“, „VOL 2“ oder „OFF“

4



Schließen Sie die Einstellung ab.

Abnehmen des Bedienteils

Sie können das Bedienteil beim Verlassen des Autos abnehmen. Beim Abnehmen oder Anbringen des Bedienteils vorsichtig vorgehen, damit die Steckerkontakte auf der Rückseite des Bedienteils und der Halterung nicht beschädigt werden.

Zum Abnehmen des Bedienteils

Vor dem Abnehmen des Bedienteils sicherstellen, daß das Gerät ausgeschaltet ist.

1 Das Bedienteil entriegeln.

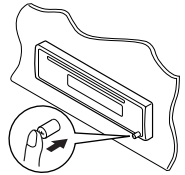

2 Das Bedienteil anheben und abrehen.

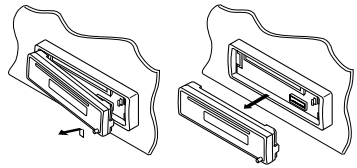

3 Das abgenommene Bedienteil in dem dafür vorgesehenen Etui aufbewahren.

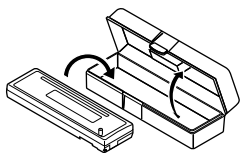

Zum Anbringen des Bedienteils

1 Die linke Seite des Bedienteils in die Nut der Halterung einsetzen.

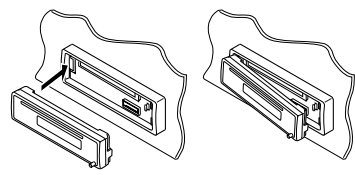

2 Die rechte Seite des Bedienteils andrücken, um dieses in der Halterung einzurasten.

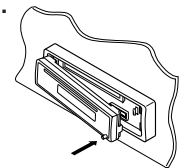

Hinweis zur Reinigung der Stecker:
 Wenn Sie das Bedienteil häufig abnehmen, Können die Steckerkontakte verschmutzen. Reinigen Sie die Steckerkontakte regelmäßig mit einem Wattestäbchen oder Tuch, das mit Alkohol befeuchtet wurde, um dieser Beeinträchtigung vorzubeugen. Seien Sie vorsichtig, damit Sie die Steckerkontakte nicht beschädigen.

Steckerkontakte

Handhaben der CDs

Dieses Gerät ist nur für die Wiedergabe von CDs mit dem -Zeichen geeignet. Andere CDs können nicht abgespielt werden.

Umgehen mit CDs

Beim Entnehmen einer CD aus ihrer Hülle den mittleren Halter der Hülle nach unten drücken und die CD herausheben, wobei sie an der Außenkante festgehalten wird.

- Die CD immer an der Außenkante festhalten. Niemals die Aufnahmeoberfläche berühren.

Beim Aufbewahren einer CD in ihrer Hülle die CD behutsam um den mittleren Halter der Hülle legen (mit der bedruckten Seite nach oben).

- Die CDs nach dem Gebrauch immer in ihren Hüllen aufbewahren.

Mittlerer Halter



Zum Sauberhalten der CDs

Eine schmutzige CD kann evtl. nicht richtig abspielen. Ist eine CD verschmutzt, den Schmutz mit einem weichen Tuch in gerader Linie von der Mitte aus zur Außenkante abwischen.



Zum Abspielen neuer CDs

Neue CDs können an der Innen- und Außenkante raue Stellen haben. Wird eine solche CD verwendet, kann das Gerät ein Abspielen der CD verweigern. Zum Entfernen dieser rauen Stellen die Kanten mit einem Bleistift oder Kugelschreiber o.ä. nachfahren.



Feuchtigkeitskondensation

Feuchtigkeit kann auf den Linsen im Innern des CD-Spielers in folgenden Fällen kondensieren:

- Nach dem Einschalten der Autoheizung.
- Wenn es im Auto feucht wird.

In diesen Fällen kann der CD-Spieler evtl. nicht richtig funktionieren. Daher die CD auswerfen und das Gerät für einige Stunden eingeschaltet lassen, bis die Feuchtigkeit verdampft ist.

VORSICHT:

- *Keine Single-CDs (8 cm) im Ladeschlitz einlegen. (Diese CDs können nicht ausgeworfen werden!)*
- *Keine CDs mit ungewöhnlicher Form einlegen — z.B. Herz- oder Blumenform, da das Probleme bereitet.*
- *CDs nicht dem direkten Sonnenlicht oder einer Wärmequelle aussetzen oder sie an einem Ort aufbewahren, der hohen Temperaturen oder Feuchtigkeit unterliegt. CDs nicht im Auto lassen.*
- *Keine Lösungsmittel (z.B. konventionelle Schallplattenreinger, -sprays, Verdünnern, Benzin usw.) zum Reinigen der CDs verwenden.*

Wiedergeben von CD-Rs (beschreibbaren CDs)

Mit diesem Receiver können Sie selbstgebrannte CD-Rs wiedergeben.

Bevor Sie CD-Rs wiedergeben, lesen Sie sorgfältig die dazugehörigen Anweisungen und Warnhinweise. Manche CD-Rs, die mit CD-Recordern aufgenommen wurden, können mit diesem Receiver aufgrund ihrer CD-Charakteristiken und aus folgenden Gründen nicht wiedergegeben werden:

- Die CDs sind verschmutzt oder zerkratzt.
- Es ist Feuchtigkeit auf der Linse im Gerät vorhanden.
- Die Abtastlinse im CD-Spieler ist verschmutzt.

Verwenden Sie nur „abgeschlossene“ CD-Rs.

CD-RWs (wiederbeschreibbare CDs) können mit diesem Receiver nicht wiedergegeben werden.

Sprunghaftes Abspielen:

Ein sprunghaftes Abspielen kann auf sehr holprigen Straßen vorkommen. Dadurch wird das Gerät oder die CD nicht beschädigt, ist jedoch sehr ärgerlich.

Wir empfehlen von einem Abspielen von CDs auf holprigen Straßen abzusehen.

Was wie ein Problem aussieht, muß nicht immer eines sein. Die folgenden Punkte vor einem Anruf bei einer Kundendienststelle überprüfen.

Symptome	Ursachen	Abhilfen
<ul style="list-style-type: none"> • CD kann nicht abgespielt werden. 	CD ist falsch herum eingelegt.	CD richtig herum einlegen.
<ul style="list-style-type: none"> • Ton der CD ist manchmal unterbrochen. 	Sie fahren auf einer holprigen Straße.	Keine CD auf holpriger Straße abspielen.
	CD ist verkratzt.	CD wechseln.
	Falsch angeschlossen.	Leitungen und Anschlüsse überprüfen.
<ul style="list-style-type: none"> • „NO DISC“ erscheint auf dem Display. 	Keine CD-im Ladeschacht	Legen Sie eine CD in den Ladeschacht ein.
	Eine CD ist inkorrekt eingelegt.	Einwandfrei einlegen.
<ul style="list-style-type: none"> • Die Lautsprecher geben keinen Ton wieder. 	Die Lautstärkenregelung ist ganz zurückgestellt.	Auf optimales Niveau einstellen.
	Anschlüsse sind falsch.	Die Kabel und Anschlüsse überprüfen.
<ul style="list-style-type: none"> • Automatische SSM-Abspeicherung (Reihenspeicher für starke Sender) arbeitet nicht. 	Signale sind zu schwach.	Die Sender von Hand speichern.
<ul style="list-style-type: none"> • Störgeräusche beim Radiohören. 	Die Antenne ist nicht fest angeschlossen.	Die Antenne fest anschließen.
<ul style="list-style-type: none"> • CD kann weder abgespielt noch ausgeworfen werden. 	CD-Spieler kann fehlerhaft funktionieren.	/I/ATT und gleichzeitig länger als 2 Sekunden drücken. Darauf achten, daß die CD beim Auswerfen nicht herunter fällt.
<ul style="list-style-type: none"> • Das Gerät funktioniert überhaupt nicht. 	Der eingebaute Mikro-Computer funktioniert aufgrund von Lärm usw. nicht richtig.	/I/ATT und SEL (wählen) gleichzeitig länger als 2 Sekunden zum Zurücksetzen des Geräts drücken. (Die Uhreinstellung und die vorabgestimmten Sender, die abgespeichert waren, werden gelöscht.) (Siehe Seite 2.)



VERSTÄRKERTEIL

Max. Leistungsabgabe

Vorne: 40 W pro Kanal

Hinten: 40 W pro Kanal

Kontinuierliche Leistungsabgabe (RMS)

Vorne: 16 W pro Kanal an 4 Ω , 40 bis

20 000 Hz bei nicht mehr als 0,8%

Gesamtklirrfaktor.

Hinten: 16 W pro Kanal an 4 Ω , 40 bis

20 000 Hz bei nicht mehr als 0,8%

Gesamtklirrfaktor.

Last-Impedanz: 4 Ω (4 bis 8 Ω zulässig)

Tonregelbereich

Baß: ± 10 dB bei 100 Hz

TRE: ± 10 dB bei 10 kHz

Frequenzgang: 40 bis 20 000 Hz

Signal/Störabstand: 70 dB

Line-Ausgangspegel/Impedanz: 2,0 V pro

20 k Ω Last (voll ausgesteuert)

Ausgangsimpedanz: 1 k Ω

TUNER-TEIL

Frequenzbereich

UKW: 87,5 bis 108,0 MHz

MW/LW: (MW) 522 bis 1 620 kHz

(LW) 144 bis 279 kHz

[UKW-Tuner]

Nutzbare Empfindlichkeit:

11,3 dBf (1,0 μ V/75 Ω)

50 dB Geräuschberuhigung:

16,3 dBf (1,8 μ V/75 Ω)

Ausweichkanalabstimmstärke (400 kHz):

65 dB

Frequenzgang: 40 bis 15 000 Hz

Stereotrennabstand: 30 dB

Einfangsverhältnis: 1,5 dB

[MW-Tuner]

Empfindlichkeit: 20 μ V

Trennschärfe: 35 dB

[LW-Tuner]

Empfindlichkeit: 50 μ V

CD-SPIELERTEIL

Typ: Kompakt-CD-Spieler

Signalerkennungssystem: kontaktlose,
optische Aufnahme (Halbleiterlaser)

Anz. der Kanäle: 2 Kanäle (Stereo)

Frequenzgang: 5 bis 20 000 Hz

Dynamikbereich: 96 dB

Signal/Störabstand: 98 dB

Tonhöenschwankung: unter meßbarem
Grenzwert

ALLGEMEIN

Spannungsversorgung

Betriebsspannung: DC 14,4 V

(11 bis 16 V zulässig)

Erdungssystem: negative Masse

zugelassene Arbeitstemperatur:

0°C bis +40°C

Abmessungen (b x h x t)

Einbaugröße: 182 x 52 x 150 mm

Bedienteilgröße: 188 x 58 x 14 mm

Gewicht: 1,3 kg (ausschließlich Zubehör)

*Änderungen der Konstruktion und technischen Daten
ohne Vorankündigung möglich.*

**Having TROUBLE with operation?
Please reset your unit**

Refer to page of How to reset your unit

**Haben Sie PROBLEME mit dem Betrieb?
Bitte setzen Sie Ihr Gerät zurück**

Siehe Seite Zurücksetzen des Geräts

**Vous avez des PROBLÈMES de fonctionnement?
Réinitialisez votre appareil**

Référez-vous à la page intitulée Comment réinitialiser votre appareil

**Hebt u PROBLEMEN met de bediening?
Stel het apparaat terug**

Zie de pagina met de paragraaf Het apparaat terugstellen

JVC

VICTOR COMPANY OF JAPAN, LIMITED

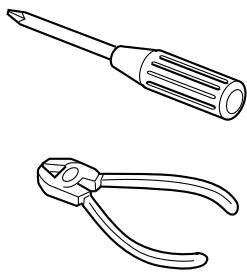

ENGLISH

- This unit is designed to operate only on 12 volts DC, NEGATIVE ground electrical systems.

INSTALLATION (IN-DASH MOUNTING)

- The following illustration shows a typical installation. However, you should make adjustments corresponding to your specific car. If you have any questions or require information regarding installation kits, consult your JVC IN-CAR ENTERTAINMENT dealer or a company supplying kits.

DEUTSCH

- Dieses Gerät ist nur für einen Betrieb in elektrischen Anlagen mit 12 V Gleichstrom und (-) Erdung ausgelegt.

EINBAU (IM ARMATURENBRETT)

- Die folgende Abbildung zeigt einen typischen Einbau. Dennoch müssen Sie entsprechend Ihrem jeweiligen Auto Anpassungen vornehmen. Bei irgendwelchen Fragen oder wenn Sie Informationen hinsichtlich des Einbausatzes brauchen, wenden Sie sich an ihren JVC Autoradiohändler oder ein Unternehmen das diese Einbausätze vertreibt.

FRANÇAIS

- Cet appareil est conçu pour fonctionner sur des sources de courant continu de 12 volts à masse NEGATIVE seulement.

INSTALLATION (MONTAGE DANS LE TABLEAU DE BORD)

- L'illustration suivante est un exemple d'installation typique. Cependant, vous devez faire les ajustements correspondant à votre voiture particulière. Si vous avez des questions ou avez besoin d'information sur des kits d'installation, consulter votre revendeur d'autoradios JVC ou une compagnie d'approvisionnement.

1 Before mounting: Press (Control Panel Release) to detach the control panel if already attached.

* When shipped from the factory, the control panel is packed in the hard case.

2 Remove the trim plate.

3 Remove the sleeve after disengaging the sleeve locks.

① Stand the unit.

Note: When you stand the unit, be careful not to damage the fuse on the rear.

② Insert the 2 handles between the unit and the sleeve, as illustrated, to disengage the sleeve locks.

③ Remove the sleeve.

Note: Be sure to keep the handles for future use after installing the unit.

4 Install the sleeve into the dashboard.

* After the sleeve is correctly installed in the dashboard, bend the appropriate tabs to hold the sleeve firmly in place, as illustrated.

5 Fix the mounting bolt to the rear of the unit's body and place the rubber cushion over the end of the bolt.

6 Do the required electrical connections.

7 Slide the unit into the sleeve until it is locked.

8 Attach the trim plate so that the projection on the trim plate is fixed to the left side of the unit.

9 Attach the control panel.

1 Vor dem Einbau: Drücken Sie (Freigabe der Bedienungsblende), um die Arretierung der Bedienungsblende zu lösen, sofern diese bereits angebracht ist.

* Bei der Auslieferung ab Werk ist die Bedienungsblende im Etui verpackt.

2 Den Frontrahmen herausnehmen.

3 Die Halterung nach dem Entriegeln der Halterungssperren abnehmen.

① Das Gerät aufstellen.

Hinweis: Beim Aufstellen des Geräts darauf achten, daß die Sicherung auf der Rückseite nicht beschädigt wird.

② Die beiden Griffe zwischen dem Gerät und der Halterung wie abgebildet einstecken und die Halterungssperren entriegeln.

③ Die Halterung entfernen.

Hinweis: Sicherstellen, daß die Griffe für künftigen Gebrauch nach dem Einbau des Geräts aufbewahrt werden.

4 Die Halterung im Armaturenbrett einbauen.

* Nach dem korrekten Einbau der Halterung im Armaturenbrett, die entsprechenden Riegel umknicken, um die Halterung an ihrem Platz zu sichern, siehe Abbildung.

5 Die Befestigungsschraube an der Rückseite des Gerätekörpers befestigen und das Ende der Schraube mit einem Gummipuffer abdecken.

6 Nehmen Sie die erforderlichen elektrischen Anschlüsse vor.

7 Das Gerät in die Halterung schieben, bis es einrastet.

8 Befestigen Sie die Frontrahmen in der Form, daß der Fortsatz der Frontrahmen auf der linken Seite des Geräts befestigt wird.

9 Die Schalttafel anbringen.

1 Avant le montage: Appuyez sur (déblocage du panneau de commande) pour éventuellement détacher le panneau de commande.

* Lorsque ce panneau de commande sort d'usine, il est rangé dans un étui de transport.

2 Retirer la plaque d'assemblage.

3 Libérer les verrous du manchon et retirer le manchon.

① Poser l'appareil à la verticale.

Remarque: Lorsque vous mettez l'appareil à la verticale, faire attention de ne pas endommager le fusible situé sur le fond.

② Insérer les 2 poignées entre l'appareil et le manchon comme indiqué pour désengager les verrous de manchon.

③ Retirer le manchon.

Remarque: S'assurer de garder les poignées pour une utilisation ultérieure, après l'installation de l'appareil.

4 Installer le manchon dans le tableau de bord.

* Après installation correcte du manchon dans le tableau de bord, plier les bonnes pattes pour maintenir fermement le manchon en place, comme montré.

5 Monter le boulon de montage sur l'arrière du corps de l'appareil puis passer l'amortisseur en caoutchouc sur l'extrémité du boulon.

6 Réalisez les connexions électriques.

7 Faire glisser l'appareil dans le manchon jusqu'à ce qu'il soit verrouillé.

8 Attachez la plaque d'assemblage de façon que la projection de la plaque soit fixée sur le côté gauche de l'appareil.

9 Remonter le panneau de commande.

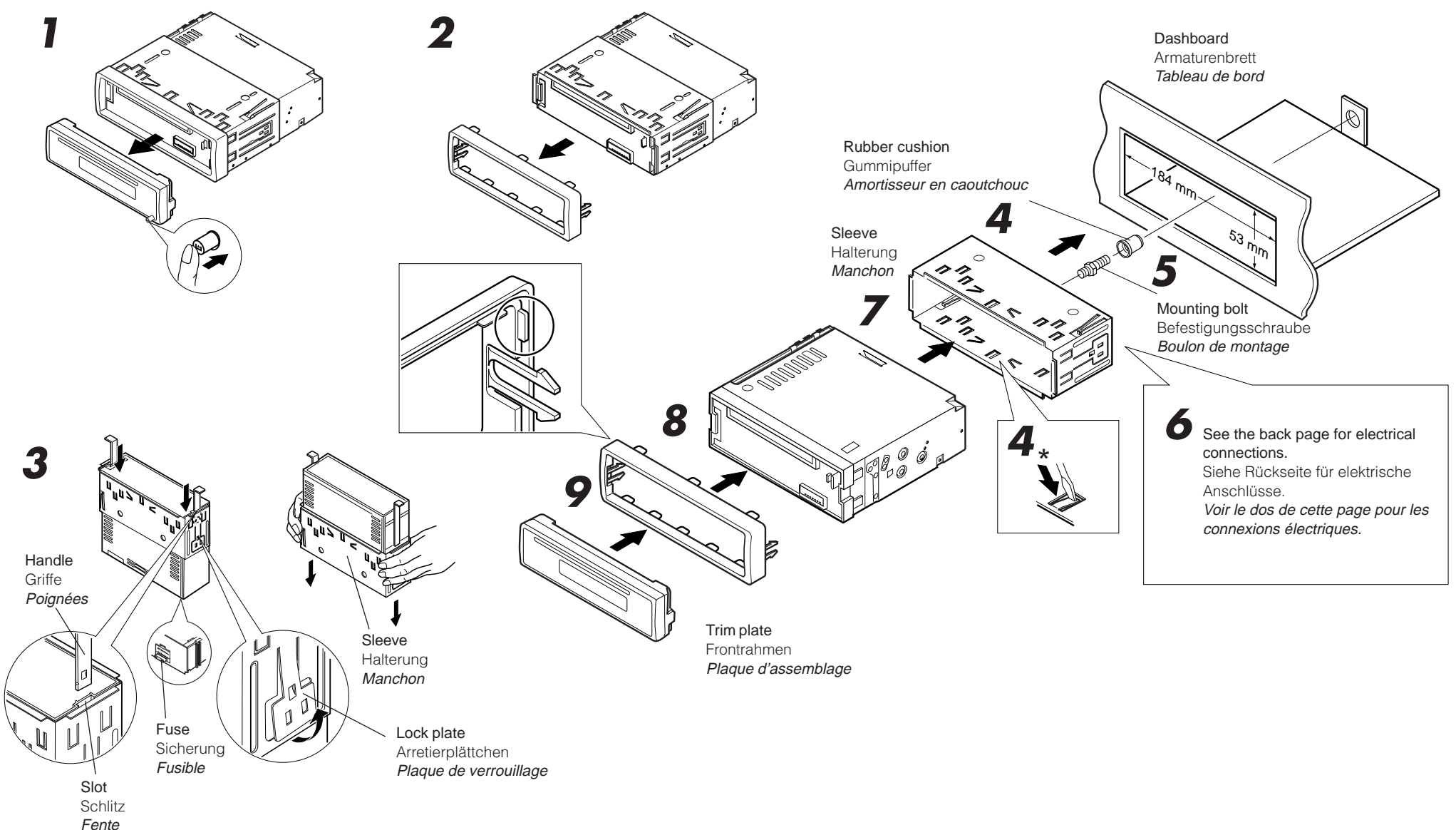

- When using the optional stay
- Beim Verwenden der Anker-Option
- Lors de l'utilisation du hauban en option

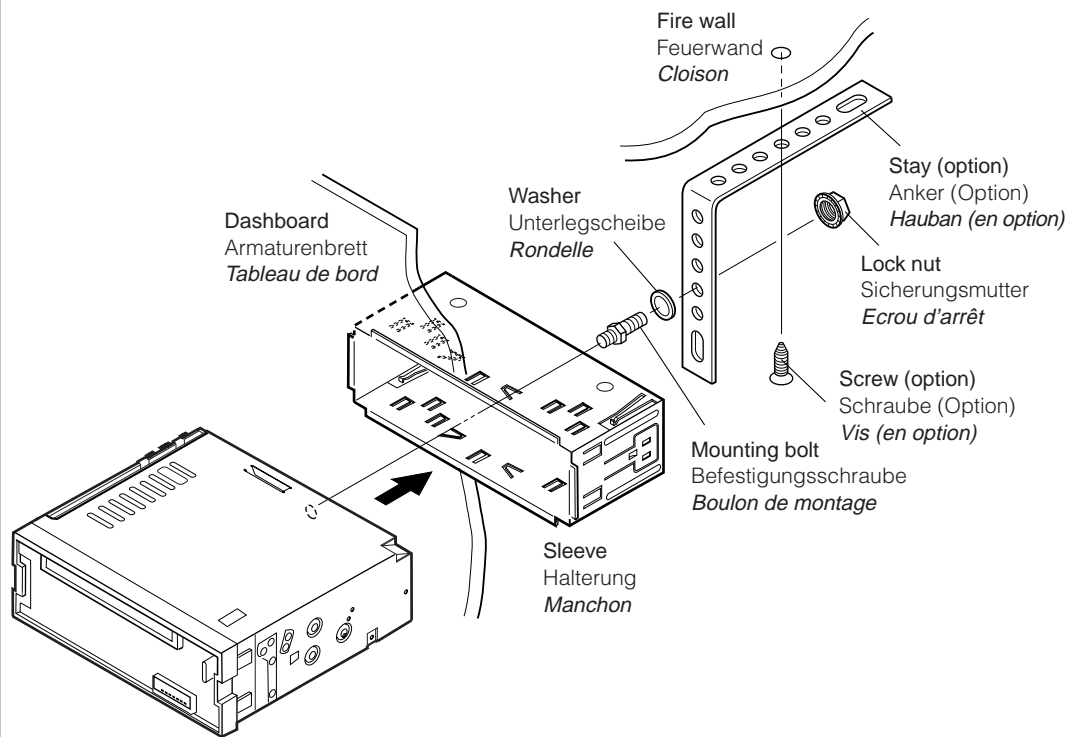

- When installing the unit without using the sleeve
- Beim Einbau des Geräts ohne Halterung
- Lors de l'installation de l'appareil sans utiliser de manchon

In a Toyota for example, first remove the car radio and install the unit in its place.
Zum Beispiel in einem Toyota zuerst das Autoradio ausbauen und dann das Gerät an seinem Platz einbauen.
Par exemple dans une Toyota, retirer d'abord l'autoradio et installer l'appareil à la place.

Flat type screws (M5 x 6 mm)*
Senkkopfschrauben (M5 x 6 mm)*
Vis à tête plate (M5 x 6 mm)*

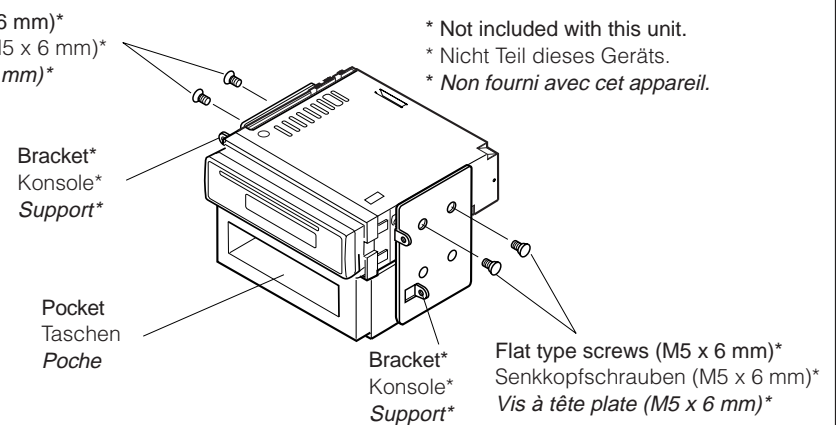

* Not included with this unit.
* Nicht Teil dieses Geräts.
* Non fourni avec cet appareil.

Nota: When installing the unit on the mounting bracket, make sure to use the 6 mm-long screws. If longer screws are used, they could damage the unit.

Hinweis: Beim Anbringen des Gerät an der Konsole sicherstellen, daß 6 mm lange Schrauben verwendet werden. Werden längere Schrauben verwendet, können sie das Gerät beschädigen.

Remarque: Lors de l'installation de l'appareil sur le support de montage, s'assurer d'utiliser des vis d'une longueur de 6 mm. Si des vis plus longues sont utilisées, elles peuvent endommager l'appareil.

Removing the unit

- Before removing the unit, release the rear section.

- 1 Remove the control panel.
- 2 Remove the trim plate.
- 3 Insert the 2 handles into the slots, as shown. Then, while gently pulling the handles away from each other, slide out the unit. (Be sure to keep the handles after installing it.)

Ausbau des Geräts

- Vor dem Ausbau des Geräts den hinteren Teil freigeben.

- 1 Die Schalttafel abnehmen.
- 2 Den Frontrahmen abnehmen.
- 3 Die 2 Griffe in die Schlitze wie gezeigt stecken. Dann die Griffe behutsam auseinander ziehen und das Gerät herausziehen. (Die Griffe nach dem Einbau auf jeden Fall aufbewahren.)

Retrait de l'appareil

- Avant de retirer l'appareil, libérer la section arrière.

- 1 Retirer le panneau de commande.
- 2 Retirer la plaque d'assemblage.
- 3 Introduire les deux poignées dans les fentes, comme montré. Puis, tout en tirant doucement les poignées écartées, faire glisser l'appareil pour le sortir. (S'assurer de conserver les poignées après l'installation de l'appareil.)

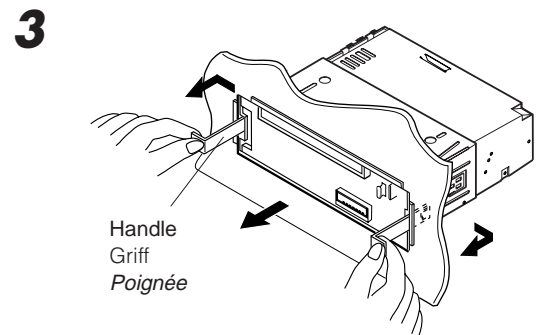
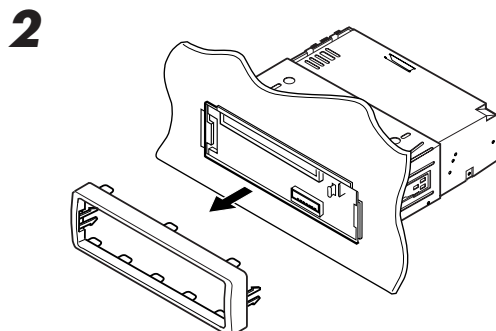
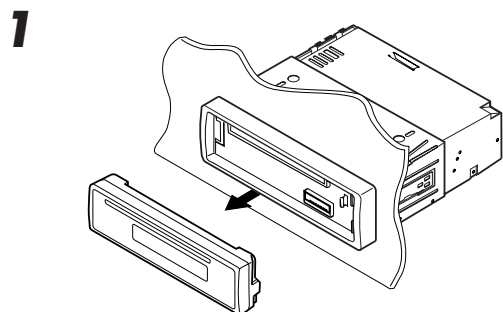

Parts list for installation and connection

The following parts are provided with this unit.
After checking them, please set them correctly.

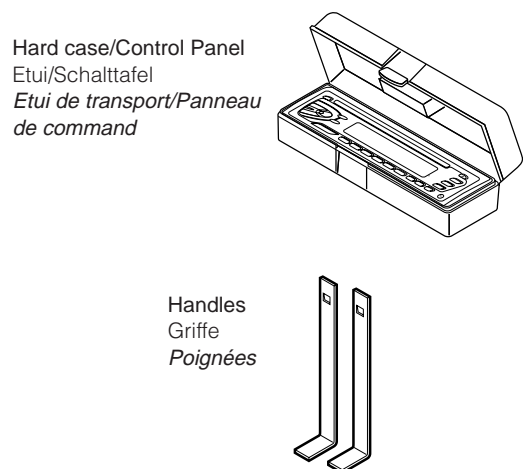

Trim plate
Frontrahmen
Plaque d'assemblage

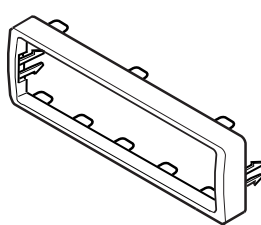

Sleeve
Halterung
Manchon

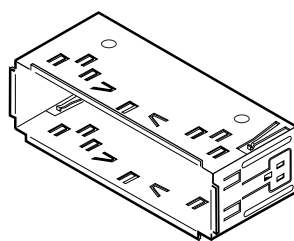

Power cord
Spannungsversorgungskabel
Cordon d'alimentation

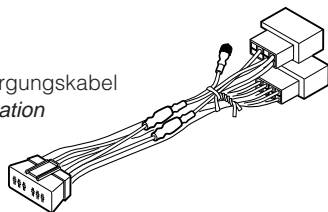

Liste des pièces pour l'installation et raccordement

Les pièces suivantes sont fournies avec cet appareil.
Après vérification, veuillez les placer correctement.

Rubber cushion
Gummipuffer
Amortisseur en caoutchouc



Lock nut (M5)
Sicherungsmutter (M5)
Ecrou d'arrêt (M5)



Mounting bolt (M5 x 20 mm)
Befestigungsschrauben (M5 x 20 mm)
Boulon de montage (M5 x 20 mm)



Washer (ø5)
Unterlegscheibe (ø5)
Rondelle (ø5)



TROUBLESHOOTING

- **The fuse blows.**
* Are the red and black leads connected correctly?
- **Power cannot be turned on.**
* Is the yellow lead connected?
- **No sound from the speakers.**
* Is the speaker output lead short-circuited?
- **Sound is distorted.**
* Is the speaker output lead grounded?
* Are the "-" terminals of L and R speakers grounded in common?
- **Unit becomes hot.**
* Is the speaker output lead grounded?
* Are the "-" terminals of L and R speakers grounded in common?

FEHLERSUCHE

- **Die Sicherung brennt durch.**
* Sind die roten und schwarzen Leitungen richtig angeschlossen?
- **Stromversorgung kann nicht eingeschaltet werden.**
* Ist die gelbe Leitung angeschlossen?
- **Kein Ton aus den Lautsprechern.**
* Ist die Lautsprecherausgangsleitung kurzgeschlossen?
- **Ton verzerrt.**
* Ist die Lautsprecherausgangsleitung geerdet?
* Sind die (-) Anschlußklemmen der linken und rechten Lautsprecher zusammen geerdet?
- **Gerät wird heiß.**
* Ist die Lautsprecherausgangsleitung geerdet?
* Sind die (-) Anschlußklemmen der linken und rechten Lautsprecher zusammen geerdet?

EN CAS DE DIFFICULTÉS

- **Le fusible saute.**
* Les fils rouge et noir sont-ils raccordés correctement?
- **L'appareil ne peut pas être mise sous tension.**
* Le fil jaune est-elle raccordée?
- **Pas de son des haut-parleurs.**
* Le fil de sortie de haut-parleur est-il court-circuité?
- **Le son est déformé.**
* Le fil de sortie de haut-parleur est-il à la masse?
* Les bornes "-" des haut-parleurs gauche et droit sont-elles mises ensemble à la masse?
- **L'appareil devient chaud.**
* Le fil de sortie de haut-parleur est-il à la masse?
* Les bornes "-" des haut-parleurs gauche et droit sont-elles mises ensemble à la masse?

ELECTRICAL CONNECTIONS

To prevent short circuits, we recommend that you disconnect the battery's negative terminal and make all electrical connections before installing the unit. If you are not sure how to install this unit correctly, have it installed by a qualified technician.

Note:

This unit is designed to operate only on **12 volts DC, NEGATIVE ground electrical systems**. If your vehicle does not have this system, a voltage inverter is required, which can be purchased at JVC IN-CAR ENTERTAINMENT dealers.

- Replace the fuse with one of the specified rating. If the fuse blows frequently, consult your JVC IN-CAR ENTERTAINMENT dealer.
- If noise is a problem...
This unit incorporates a noise filter in the power circuit. However, with some vehicles, clicking or other unwanted noise may occur. If this happens, connect the unit's **rear ground terminal** (See connection diagram below.) to the car's chassis using shorter and thicker cords, such as copper braiding or gauge wire. If noise still persists, consult your JVC IN-CAR ENTERTAINMENT dealer.
- Maximum input of the speakers should be more than 40 watts at the rear and 40 watts at the front, with an impedance of **4 to 8 ohms**.
- **Be sure to ground this unit to the car's chassis.**
- The heat sink becomes very hot after use. Be careful not to touch it when removing this unit.

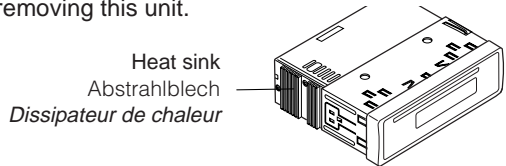

ELEKTRISCHE ANSCHLÜSSE

Zur Vermeidung von Kurzschlüssen empfehlen wir, daß Sie den negativen Batterieanschluß abtrennen und alle elektrischen Anschlüsse herstellen, bevor das Gerät eingebaut wird. Sind Sie sich über den richtigen Einbau des Geräts nicht sicher, lassen Sie es von einem qualifizierten Techniker einbauen.

Hinweis:

Dieses Gerät ist für den Betrieb in **elektrischen Anlagen mit 12 V Gleichstrom und (-) Erdung** ausgelegt. Verfügt Ihr Fahrzeug nicht über diese Anlage, ist ein Spannungsinverter erforderlich, der bei JVC Auto rad iohändler erworben werden kann.

- Die Sicherung mit einer der entsprechenden Nennleistung ersetzen. Brennt die Sicherung häufig durch, wenden Sie sich an ihren JVC Autoradiohändler.
- Sind Störgeräusche ein Problem...
Dieses Gerät enthält ein Störfilter im Stromkreis. Bei manchen Fahrzeugen kann jedoch ein Klicken oder andere unerwünschte Störgeräusche auftreten. Sollte das der Fall sein, die **hintere Erdungsanschlusssklemme** (siehe Schaltplan unten) des Geräts am Fahrwerk des Fahrzeugs anschließen, dabei kürzere und dickere Kabel wie beispielsweise Kupfergeflecht draht oder Stahldraht verwenden. Bleibt Störgeräusch bestehen, wenden Sie sich an Ihren JVC Autoradiohändler.
- Maximale Eingangsleistung der Lautsprecher muß höher als 40 W hinten und 40 W vorne sein, mit einer Impedanz von **4 bis 8 Ohm**.
- **Sicherstellen, daß das Gerät am Fahrwerk geerdet wird.**
- Das Abstrahlblech wird nach dem Gebrauch sehr heiß. Beim Ausbau des Geräts darauf achten, das Abstrahlblech nicht zu berühren.

RACCORDEMENTS ELECTRIQUES

Pour éviter tout court-circuit, nous vous recommandons de débrancher la borne négative de la batterie et d'effectuer tous les raccordements électriques avant d'installer l'appareil. Si l'on n'est pas sûr de pouvoir installer correctement cet appareil, le faire installer par un technicien qualifié.

Remarque:

Cet appareil est conçu pour fonctionner sur des sources de courant continu de **12 volts à masse NEGATIVE** seulement. Si votre véhicule n'offre pas ce type d'alimentation, il vous faut un convertisseur de tension, que vous pouvez acheter chez un revendeur d'autoradios JVC.

- Remplacer le fusible par un de la valeur précisée. Si le fusible saute souvent, consulter votre revendeur d'autoradios JVC.
- Si le bruit est un problème...
Cet appareil incorpore un filtre de bruit dans le circuit d'alimentation. Cependant, avec certains véhicules, quelques claquements ou autres bruits non désirés risquent de se produire. Si cela arrive, raccorder la borne de masse arrière de l'appareil au châssis de la voiture (voir le schéma de raccordement ci-dessous) en utilisant des cordons les plus gros et les plus courts possibles telle qu'une barre de cuivre ou une tresse. Si le bruit persiste, consulter votre revendeur d'autoradios JVC.
- La puissance admissible des haut-parleurs doit être supérieure à 40 watts à l'arrière et à 40 watts l'avant, avec une impédance de **4 à 8 ohms**.
- **S'assurer de raccorder la mise à la masse de cet appareil au châssis de la voiture.**
- Le radiateur devient très chaud après usage. Faire attention de ne pas le toucher en retirant cet appareil.

A If your car is equipped with the ISO connector
Wenn Ihr Auto mit ISO-Steckern ausgestattet ist
Si votre voiture est équipée d'un connecteur ISO

- Connect the ISO connectors as illustrated.
- Die ISO-Stecker wie abgebildet anschließen.
- Connectez les connecteurs ISO comme montré sur l'illustration.

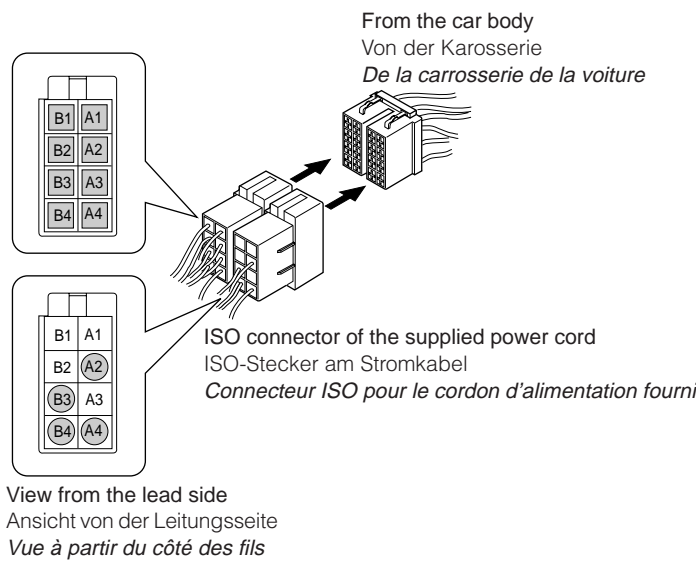

For some VW/Audi or Opel (Vauxhall) automobile
Für manche VW/Audi oder Opel (Vauxhall) Fahrzeuge
Pour certaine voiture VW/Audi ou Opel (Vauxhall)

You may need to modify the wiring of the supplied power cord as illustrated.

- Contact your authorized car dealer before installing this unit.
- Sie müssen evtl. die Verdrahtung des mitgelieferten Stromkabels wie abgebildet ändern.
- Wenden Sie sich an Ihre Vertragswerkstatt, bevor Sie das Gerät einbauen.
- Vous aurez peut-être besoin de modifier le câblage du cordon d'alimentation fourni comme montré sur l'illustration.
- Contactez votre revendeur automobile autorisé avant d'installer l'appareil.

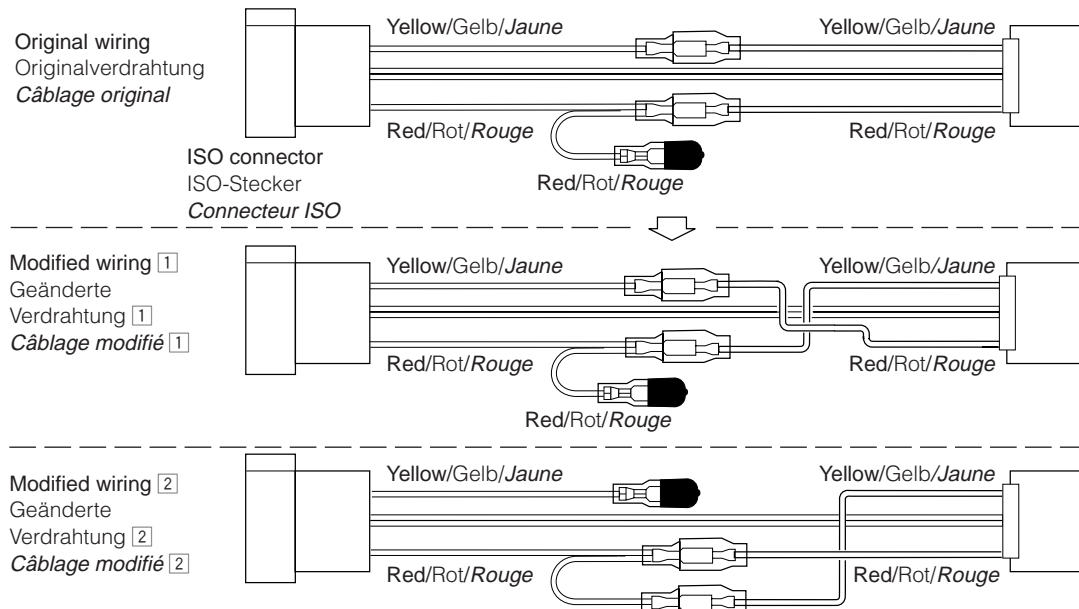

Use modified wiring [2] if the unit does not turn on. Geänderte Verdrahtung [2] verwenden, wenn das Gerät so nicht an geht. Utilisez le câblage modifié [2] si l'appareil ne se met pas sous tension.

PRECAUTIONS on power supply and speaker connections:

- **DO NOT connect the speaker leads of the power cord to the car battery; otherwise, the unit will be seriously damaged.**
- Connect the black lead (ground), yellow lead (to car battery, constant 12V), and red lead (to an accessory terminal) correctly.
- BEFORE connecting the speaker leads of the power cord to the speakers, check the speaker wiring in your car.
- If the speaker wiring in your car is as illustrated in Fig. 1 and Fig. 2 below, DO NOT connect the unit using that original speaker wiring. If you do, the unit will be seriously damaged. Redo the speaker wiring so that you can connect the unit to the speakers as illustrated in Fig. 3.
- If the speaker wiring in your car is as illustrated in Fig. 3, you can connect the unit using the original speaker wiring in your car.
- If you are not sure of the speaker wiring of your car, consult your car dealer.

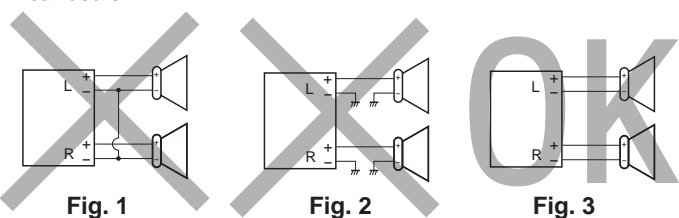

VORSICHTSMASSREGELN beim Anschließen der Stromversorgung und Lautsprecher:

- Die Lautsprecherleitungen des Netzkabels NICHT an der Autobatterie anschließen, da sonst das Gerät schwer beschädigt wird.
- Die schwarze Leitung (Erdung), die gelbe Leitung (zur Autobatterie, konstant 12 V) und die rote Leitung (zur Zubehörschlusssklemme) richtig anschließen.
- VOR dem Anschließen der Lautsprecherleitungen des Spannungsversorgungskabels an die Lautsprecher, die Lautsprecherverdrahtung in Ihrem Auto überprüfen.
- Ist die Lautsprecherverdrahtung wie unten in Fig. 1 und 2 abgebildet, das Gerät NICHT mit der Originalverdrahtung der Lautsprecher anschließen, da sonst das Gerät schwer beschädigt wird. Die Lautsprecherverdrahtung erneuern, so daß Sie das Gerät an den Lautsprechern wie in Fig. 3 abgebildet anschließen können.
- Ist die Lautsprecherverdrahtung in Ihrem Auto wie in Fig. 3 abgebildet, können Sie das Gerät mit der Originalverdrahtung der Lautsprecher in Ihrem Auto anschließen.
- Sind Sie sich über die Lautsprecherverdrahtung in Ihrem Auto nicht sicher, wenden Sie sich an Ihren Autohändler.

PRECAUTIONS sur l'alimentation et la connexion des enceintes:

- **NE CONNECTEZ PAS les fils d'enceintes du cordon d'alimentation à la batterie; sinon, l'appareil serait sérieusement endommagé.**
- Connectez correctement le fil noir (à la masse), le fil jaune (à la batterie de la voiture, 12V constant) et le fil rouge (à la prise accessoire).
- AVANT de connecter les fils d'enceintes du cordon d'alimentation aux enceintes, vérifiez le câblage des enceintes de votre voiture.
- Si le câblage des enceintes de votre voiture est réalisé comme montré sur la Fig. 1 ou Fig. 2 ci-dessous, NE CONNECTEZ PAS l'appareil en utilisant ce câblage original d'enceintes. Si vous le faites, l'appareil sera sérieusement endommagé. Recommencez le câblage des enceintes de façon que vous puissiez connecter l'appareil aux enceintes comme montré sur la Fig. 3.
- Si le câblage des enceintes de votre voiture est comme montré sur la Fig. 3, vous pouvez connecter l'appareil en utilisant ce câblage original d'enceintes pour votre voiture.
- Si vous n'êtes pas sûrs du câblage d'enceintes de votre voiture, consulter le concessionnaire de votre voiture.

Connecting the leads / Anschließen der Leitungen / Raccordement des fils

Twist the core wires when connecting. Die Kerndrähte beim Anschließen verdrehen. Torsader les âmes des fils en les raccordant.

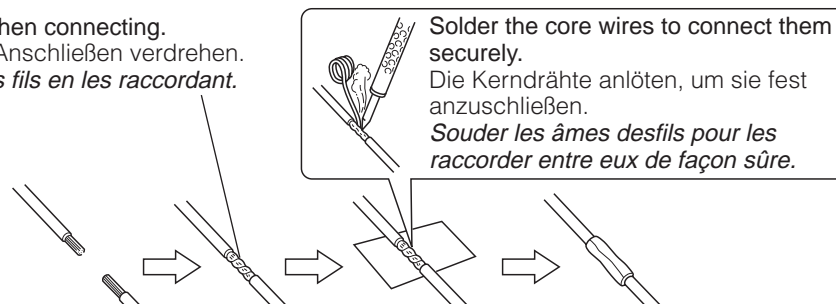

CAUTION / VORSICHT/ PRECAUTION:

- To prevent short-circuit, cover the terminals of the UNUSED leads with insulating tape.
- Zur Vermeidung eines Kurzschlusses die Anschlußklemmen der NICHT VERWENDETEN Leitungen mit Isolierklebeband umwickeln.
- Pour éviter les court-circuits, couvrir les bornes des fils qui ne sont PAS utilisés avec de la bande isolante

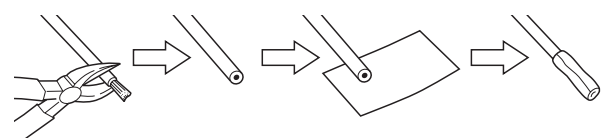

B Connections without using the ISO connectors / Anschlüsse ohne ISO-Stecker / Connexions sans l'utilisation des connecteurs ISO

Before connecting: Check the wiring in the vehicle carefully not to fail in connecting this unit. Incorrect connection may cause a serious damage to this unit.

1 Cut the ISO connector.

2 Connect the colored leads of the power cord to the car battery, speakers and power aerial (if any) in the following sequence.

- ① Black: ground
- ② Yellow: to car battery (constant 12V)
- ③ Red: to an accessory terminal
- ④ Blue with white stripe: to power aerial (200mA max.)
- ⑤ Others: to speakers

3 Connect the antenna cord.

4 Finally connect the wiring harness to the unit.

Vor dem Anschließen: Die Verdrahtung im Fahrzeug sorgfältig überprüfen, damit sie beim Anschließen am Gerät nicht versagt. Falsche Anschlüsse können ernsthafte Schäden am Gerät hervorrufen.

1 Den ISO-Stecker abschneiden.

2 Die farbigen Leitungen des Spannungsversorgungskabels an der Autobatterie, den Lautsprechern und dem Motorantenne (sofern vorhanden) in folgender Reihenfolge anschließen.

- ① Schwarz: Erdung
- ② Gelb: an autobatterie (konstant 12 V)
- ③ Rot: an Zubehöranschlusssklemme
- ④ Blau mit weißem Streifen: an Motorantenne (200mA maximale)
- ⑤ Andere: an Lautsprecher

3 Das Antennenkabel anschließen.

4 Die Kabelbäume am Gerät anschließen.

Avant de commencer la connexion: vérifiez attentivement le câblage du véhicule pour ne pas connecter incorrectement cet appareil. Une connexion incorrecte peut endommager sérieusement l'appareil.

1 Coupez le connecteur ISO.

2 Connectez les fils de couleur du cordon d'alimentation à la batterie de la voiture, aux enceintes et à l'antenne automatique (s'il y en a une) dans l'ordre suivant.

- ① Noir: a la masse
- ② Jaune: a la batterie de la voiture (12V constant)
- ③ Rouge: à la prise accessoire
- ④ Bleu à bandes blanches: à l'antenne automatique (200mA maximum)
- ⑤ Autres: aux enceintes

3 Connectez le cordon d'antenne.

4 Finalement, connectez le faisceau de fils à l'appareil.

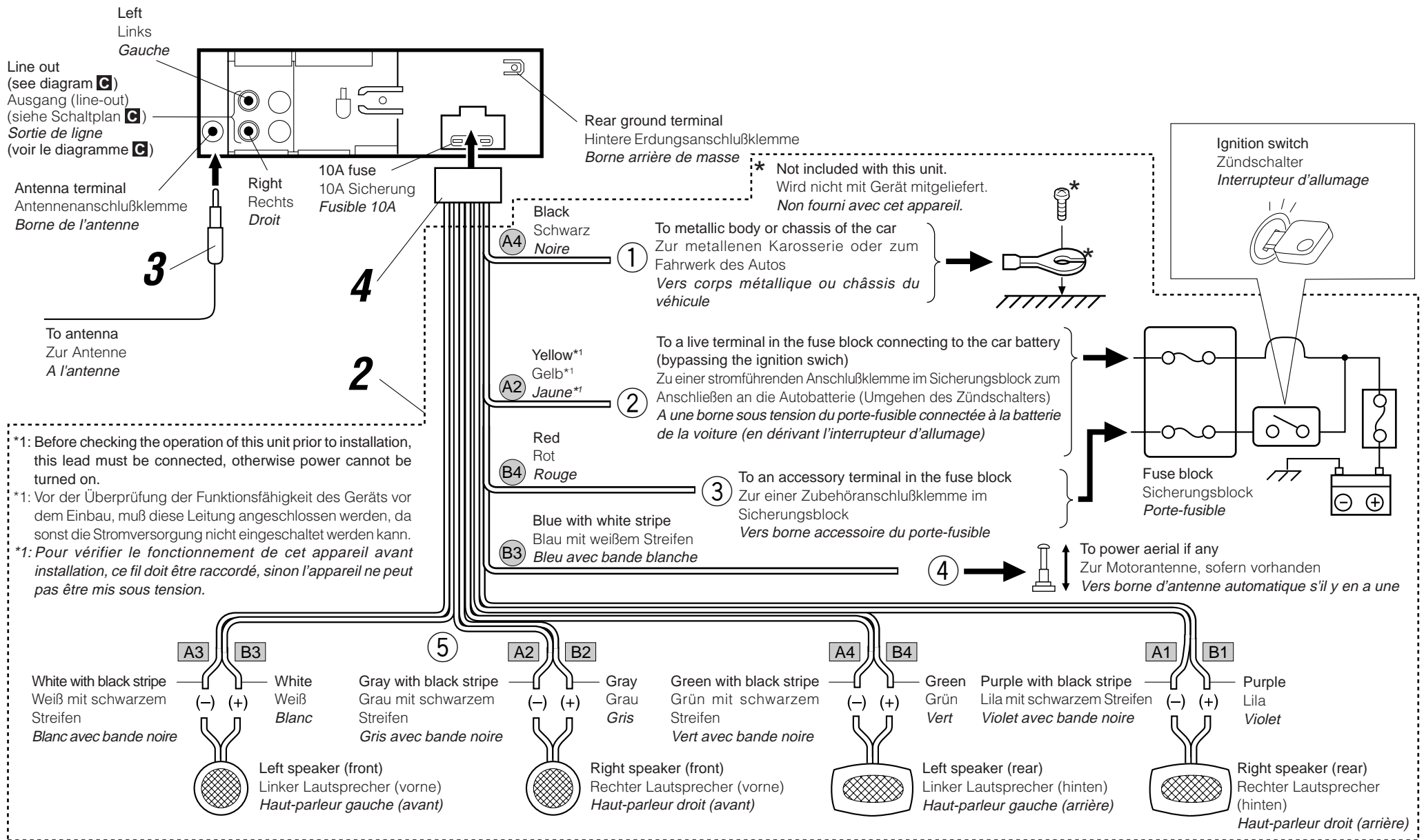

C Connections Adding Other Equipment / Anschlüsse zum Hinzufügen von anderer Ausrüstung / Raccordement pour ajouter d'autres appareils

Since this unit has line-out terminals, an amplifier and other equipment can be used to upgrade your car stereo system.

- Connect the remote lead (blue with white stripe) to the remote lead of the other equipment so that it can be controlled through this unit.
- For amplifier only: Connect this unit's line-out terminals to the amplifier's line-in terminals.

Da dieses Gerät Anschlußklemmen am Ausgang (line-out) hat, können ein Verstärker und andere Ausrüstung zur Aufwertung Ihrer Autostereoanlage verwendet werden.

- Schließen Sie das Fernbedienungskabel (blau mit weißem Streifen) an das Fernbedienungskabel des anderen Geräts an, so daß es über dieses Gerät gesteuert werden kann.
- Nur für den Verstärker: Die Anschlußklemmen am Ausgang (line-out) dieses Gerät an den Anschlußklemmen des Ausgangs (line-out) des Verstärkers anschließen.

Comme cet appareil a des bornes de sortie de ligne, un amplificateur et d'autres appareils peuvent être utilisés pour améliorer votre chaîne stéréo automobile.

- Connectez le fil de commande à distance (bleu avec bande blanche) au fil de commande à distance de l'autre appareil de façon qu'il puisse être commandé via cet appareil.
- Pour l'amplificateur seulement: Raccorder les bornes de sortie ligne de cet appareil aux bornes d'entrée ligne de l'amplificateur.

Amplifier / Verstärker / Amplificateur

